

Одной из характерных особенностей боевых действий в вооружённых конфликтах является активное вооружённое противоборство на коммуникациях. Для безопасного прохождения колонн по маршрутам движения организуется большой и сложный комплекс организационных (прикрытие колонн боевыми машинами, боевыми вертолётами и огнём артиллерии, охрана мостов и т.п.) и технических мероприятий (повышение огневой мощи и защищённости боевых машин, совершенствование средств разведки и т.п.). Одним из данных пунктов является повышение индивидуальной защищённости автотранспорта от огневого воздействия противника. В ходе первой чеченской кампании

(1994-1996) в воинских частях Вооружённых сил РФ появилось некоторое количество автомобилей «Урал-4320» с локальной бронёй. Несмотря на определённое несовершенство схемы и конструкции, их практическое применение получило положительную оценку. Полученный опыт был учтён в дальнейших контртеррористических операциях. Бронированные «Уралы» в довольно больших количествах появились в войсках Министерства обороны и воинских частях, и органах МВД РФ, входящих в состав Объединённой группировки войск. Бронирование этих машин было произведено по единому образцу. Как правило на грузовой платформе устанавливался «короб», собранный из стальных бронелистов. Для входа и выхода из этого «бронекороба» имеются закрываемые изнутри двери. Для ведения огня из стрелкового оружия в бортахх и кормовом листе имеются бойницы, по конструкции такие же, как на БТР - 60ПБ. В броне листах устанавливаются пуленепробиваемые стеклоблоки. Так же производится защита кабины водителя и отдельных агрегатов машины. Эти машины используются для перевозки личного состава к месту выполнения служебно-боевых задач или для перевозки стрелковых подразделений непосредственного охранения автоколонн. В этих случаях организуется их тесное взаимодействие с машинами, грузовиками, вооружёнными ЗУ-23-2.

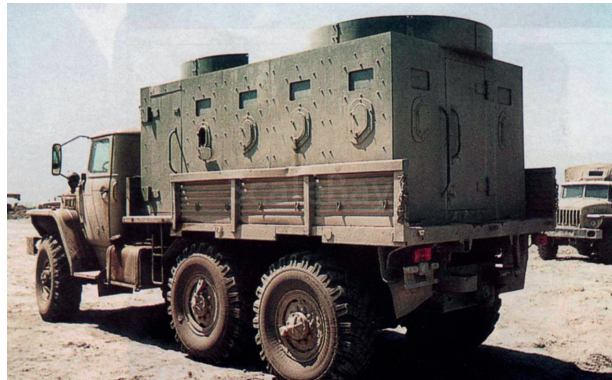

One of the characteristic features of military operations in armed conflicts is an active armed confrontation on communications. For the safe passage of columns along the routes of movement, a large and complex set of organizational (covering columns with combat vehicles, combat helicopters and artillery fire, protecting bridges, etc.) and technical measures (increasing the firepower and security of combat vehicles, improving reconnaissance means, etc.) is organized. One of these points is to increase the individual protection of vehicles from enemy fire. During the first

Chechen campaign (1994-1996), a number of Ural-4320 vehicles with local armor appeared in military units of the Armed Forces of the Russian Federation. Despite certain imperfections of the scheme and design, their practical application has received a positive assessment. The experience gained was taken into account in further counter-terrorism operations. Armored "Urals" appeared in fairly large numbers in the troops of the Ministry of Defense and military units, and the bodies of the Ministry of Internal Affairs of the Russian Federation, which are part of the United Group of Troops. The booking of these cars was made according to a single model. As a rule, a "box" assembled from steel armor plates was installed on the cargo platform. There are doors that can be closed from the inside to enter and exit this "armored box". For firing small arms, there are loopholes in the sides and aft sheet, the same design as on the BTR - 60PB. Bulletproof glass blocks are installed in the armor plates. The driver's cab and individual units of the car are also protected. These vehicles are used to transport personnel to the place of performance of service and combat tasks or to transport rifle units directly guarding convoys. In these cases, their close interaction with cars, trucks armed with ZU-23-2 is organized.

ДЕТАЛИ / DETAILS.

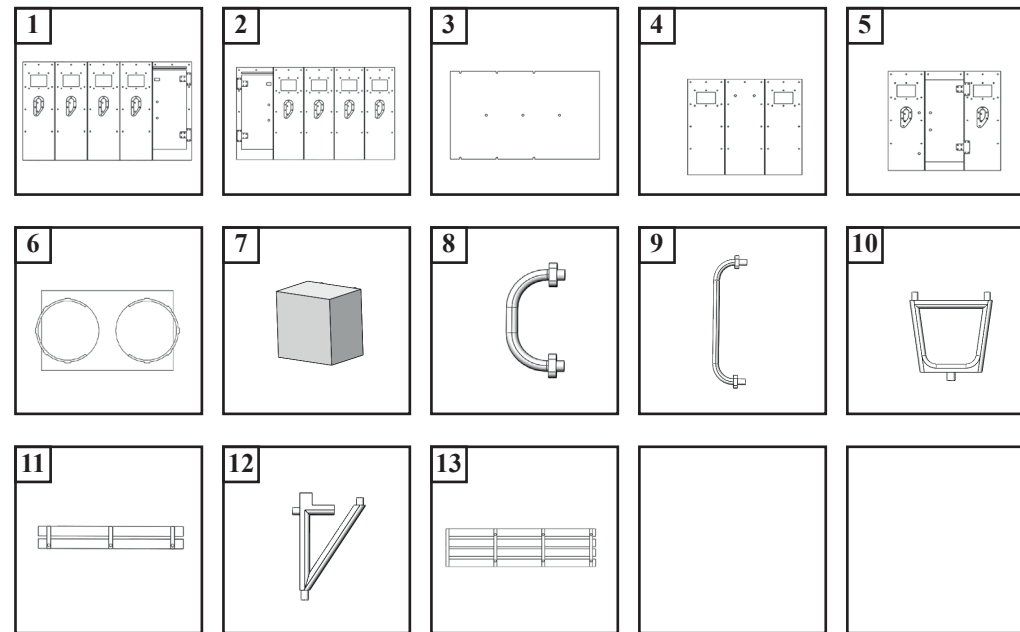

ЭТАПЫ СБОРКИ / ASSEMBLY STEPS.

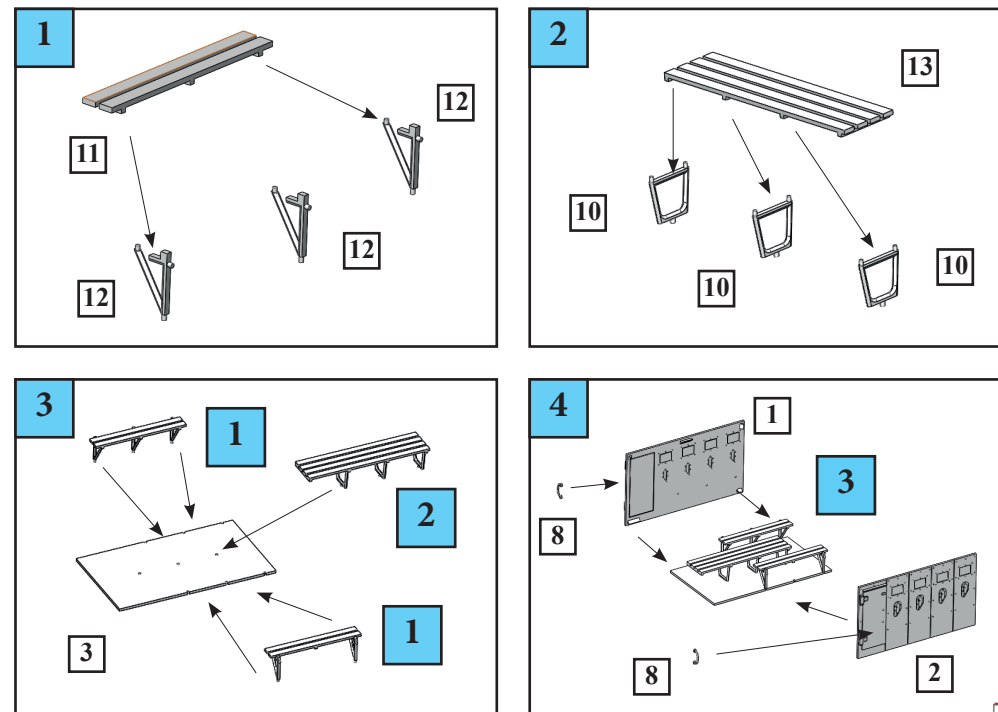

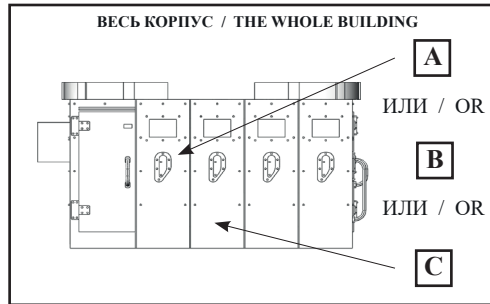
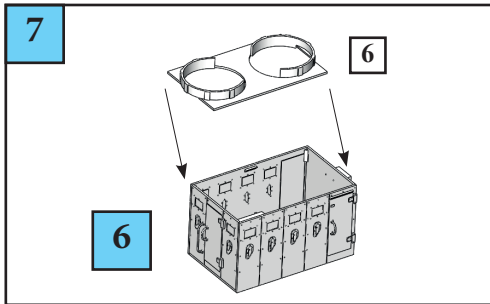
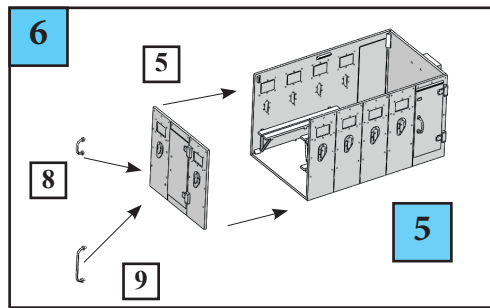
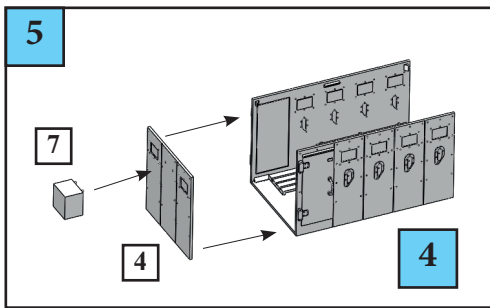

ОКРАСКА МОДЕЛИ / PAINTING THE MODEL

	Цвет / Color	АКАН	Humbrol	Model Master
A	Матовый защитный / Protective	63017	102	1712
B	Матовый песочный / Matte sand	63121	63	1706
C	Матовый серо зеленый / Matte light green	63087	117	1716
D	Матовый черный / Matte black	20002	33	1749



GR72Rk037



G72522



G72505



GR72Rk026



GR72Rk021



GR72Rk031



**Броне кузова для машины УРАЛ,
военских формирований МВД РФ**



**Armored body for the URAL car,
military formations of the Ministry of
Internal Affairs of the Russian Federation.**

1:72

**МАСШТАБ
SCALE**

**Сборная модель.
Unassembled model kit.**