

# «УРАЛ-4320» с ЗУ 23х2

МАСШТАБ

1:72

SCALE



GRAN Ltd



## «Ural 4320» with 3U 23x2

Опыт вооруженных конфликтов и локальных войн показывает, что обеспечение беспрепятственного прохождения автомобильных колонн, для бесперебойного подвоза материально-технических средств (ГСМ, боеприпасы) и личного состава, является одной из важнейших задач. Борьба на коммуникациях характеризуется большой напряженностью, требуя привлечения большого числа сил и средств. Во время войны во Вьетнаме в 1963–1975 гг. американцы были вынуждены привлекать для этой цели около 40–60% личного состава боевых соединений. В таком же положении оказалась Советская Армия в Афганистане и в ходе проведения контртеррористической операции в Северо-Кавказском регионе. Везде автоколонны были излюбленными объектами нападения боевиков. Одним из важнейших условий обеспечения безопасной проводки автомобильных колонн является надежное их охранение. Непосредственную охрану осуществляют мотострелковые подразделения на бронированных машинах (БМП, БТР, МЛ-ТБ) которые следуют в общей колонне. Однако, вследствие того что по дорогам передвигаются большое количество различных автомобильных колонн, боевой бронированной техники для их сопровождения и охраны не хватает. Поэтому для прикрытия колонн и огневой поддержки их непосредственного охранения, в воинских формированиях появились грузовые полно приводные автомобили с установленными на них огневыми средствами. Предлагаем Вашему вниманию один из таких вариантов: «Урал 4320» с установленной на нем автоматической зенитной установкой ЗУ 23х2.

Монтаж зенитной установки 23-мм автоматических пушек (как правило, со снятием колесного хода) производится силами войсковых ремонтных частей по мере необходимости и наличию соответствующей техники и вооружения. Монтаж вооружения на дизельные «УРАЛ-4320» прежде всего, обусловлено тем, что по опыту применения данных грузовых автомобилей в военных конфликтах именно эти машины показали себя лучше других в своем классе машин: как самые удобные и неприхотливые в эксплуатации, обладающие лучшей проходимостью, наиболее безопасными при подрыве мины и фугасов под передними колесами и другое. Немаловажное значение имеет и то, что эти машины обладают достаточно большой массой, а грузовая платформа достаточными размерами для установки на ней зенитной артиллерийской системы, которая опирается на два ведущих моста автомобиля. Все это позволяет эффективно вести огонь из пушек под любым углом к продольной оси машины. Артсистема в кузове машины устанавливается с таким расчетом, что бы угол обстрела пушек в задней полусфере был не менее 180 градусов. В передней части кузова, примерно на 1/3 его длины, находится открытая сзади фургона обтянутый несколькими слоями брезента, для размещения личного состава, боеприпасов и технического имущества. Стены фургона, как правило, обшиты толстыми досками или бревнами, а так же стальными листами и мешками с песком. Сама установка ЗУ-23 с фронта и спинки сидения наводчиков орудий прикрываются толстыми стальными листами или броневыми деталями, снятыми с подбитой или выработавшей ресурс техники. При отсутствии стальных листов орудие и спинки сидений наводчиков прикрываются бронжилетами «Кираса», ими же практически всегда прикрываются боковые стекла и двери машины. Помимо этого весь расчет артиллерийской установки в ходе выполнения боевой задачи по охране автоколонны надевает бронжилеты и стальные шлемы. При всей простоте размещения ЗУ-23 в кузове грузового автомобиля, каждая машина имеет индивидуальные черты в виде размещения нештатных элементов защиты водителя и расчета согласно представлениям о своей безопасности. Использование ЗУ-23 в кузове грузовой машины, для борьбы с наземным противником, стало вынужденной мерой в отсутствие специализированных конвойных бронемашин огневой поддержки в Советских, а позднее Российских войсках. Простая конструкция, огневая мощь, унификация в техническом обслуживании, возможность движения от 5 до 90 км/час, сопровождающая автоколонну, перекрывают негативные стороны данной конструкции: отсутствие брони, точной стрельбы, ограниченный сектор обстрела, недостаточная устойчивость при стрельбе на ходу. Опыт боевого применения вооруженных армейских грузовиков с установленными на них 23-мм пушками, показал, что при малой стоимости изготовления и эксплуатации, таких систем оружия способны эффективно выполнять боевые задачи при действиях на равнине, в горах и населенных пунктах. Участники боев отмечают, что наряду с мощным поражающим действием спаренных автоматических пушек ЗУ 23х2, их огонь производит на противника и сильнейшее психологическое воздействие. Это вынуждает боевиков в короткие сроки прекращать обстрел колонны и осуществлять отход с места нападения. Статистика показывает, что эти вооруженные автомашины, как правило, несут небольшие потери.

Впервые армейские вооруженные грузовики «УРАЛ» с установками ЗУ-23-2 стали применять во время интернационального похода Советской армии в Афганистан в 1979–1989 гг. В дальнейшем подобные машины использовались во время вооруженного конфликта в Чеченской Республике, в Приднестровском конфликте, во время Армяно-Азербайджанского противостояния. Похожая техника встречалась в Абхазии с 2011 году войны в Сирии, бронированные машины кустарного производства используются подразделениями правительственных сил и антиправительственных вооруженных формирований

The experience of armed conflicts and local wars shows that ensuring of unhindered passage of convoys of trucks for the smooth delivery of material and technical resources (POL, ammunition) and contingent is one of the most important tasks. Fighting for communications is characterized by high strength requiring to attract a large number of forces and means. During the Vietnam War in 1963–1975 Americans were enforced to take for this purpose about 40–60% of the personnel of military units. The Soviet army found itself in the same position in Afghanistan and in the course of anti-terrorist operations in the Northern Caucasus.

All truck convoys were favorite targets of attack of militants. One of the most important conditions for safe conveying of motor columns is their sturdy protection. Close protection is exercised by motorized units in armored vehicles (IFV, APC, ML-AT), which is followed by a total column. However, due to the fact that a large number of different truck convoys are moving on the roads, it is not enough combat armored vehicles for their support and protection. Therefore, to cover truck convoys and to provide its fire support for their physical security, freight four-wheel drive vehicles with mounted firepower appeared in military formations. We offer you one of these options: "Ural 4320" vehicle with installed 3U 23x2 automatic anti-aircraft mount.

Installation of anti-aircraft mount of 23-mm automatic guns (usually with the removal of the wheeled mover) is performed by military repair units as needed and upon the availability of appropriate equipment and weapons. Mounting arms on "Ural-4320" diesel trucks is primarily caused by the fact that experience of these trucks application in military conflicts has shown that these trucks have proved to be better than other vehicles in their class as the most comfortable and unpretentious ones in operation, having better maneuverability, the most safe at blasting landmines and fougasses under the front wheels u. a.

Equally important is the fact that these trucks have a relatively large mass and their loading platform is of sufficient size for mounting the anti-aircraft artillery system, which relies on two driving axles of the vehicle. All these allow to fire effectively from the cannons at any angle to the longitudinal axis of the truck. Artillery system in the truck body is installed in such a way that the firing angle of guns in the rear hemisphere was at least 180 degrees. In front of the body, about 1/3 of its length, there is a van open from behind and upholstered with several layers of tarpaulin to accommodate personnel, ammunition and technical equipment.

The walls of the van usually lined with thick planks or logs as well as steel sheets and sandbags. 3U-23 mounts themselves from the front and back of gunner seats are covered with steel plates or armor parts removed from damaged or worn-out military machines. In absence of steel plates gunner seat backs are covered with "Kirasas (Cuirasses)" flak jackets, they practically always used to protect side windows and doors of the truck. Besides, each crewman of an artillery section wears flak jacket and steel helmet during a combat mission for the protection of convoys. Given enough simplicity of placing 3U-23 in the vehicle body, each truck has its individual traits as placement of non-standard elements to protect the driver and the artillery section according to the ideas of their security. Using 3U-23 in the back of a truck to deal with enemy on the ground became a coercive measure in the absence of specialized armored convoy fire support in Soviet and later in Russian troops. Simple design, firepower, unification in maintenance and ability to move from 5 to 90 km/h escorting convoy exceeded the negative aspects of this design like the lack of armour and precision fire, limited arc of fire, and the lack of stability when shooting on the move.

The experience of combat use of armed military trucks with mounted 23-mm guns showed that at a low cost of manufacture and operation of such weapon systems they are capable to carry out combat missions during operations on the plains, in the mountains and settlements in a rather effective way. Participants in military operations note that along with a powerful damaging effect of twin mount of 3U-23x2 automatic guns their fire produces severe psychological impact on the enemy. These enforce the militants in a short time to stop their shelling of the truck convoy and conduct a withdrawal from the scene of the attack. Military statistics showed that these armed vehicles generally have had small losses.

For the first time army military trucks "Ural" with 3U-23-2 mounts were begun to apply during international campaign of the Soviet army in Afghanistan in 1979–1989. Later, similarly equipped trucks were widely used during the armed conflict in the Chechen Republic, in the Transdnestrian conflict and during the Armenian-Azerbaijani war. Similar trucks were met in Abkhazia. From 2011 during a war in Syria armored trucks of artisanal production are widely used both by the units of government forces and anti-government armed groups.

# Zu-23-2

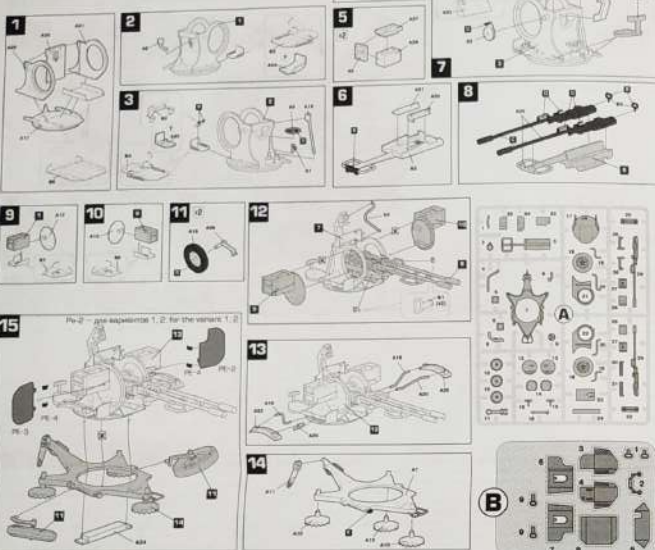

# URAL-43-20

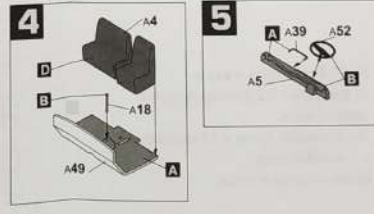
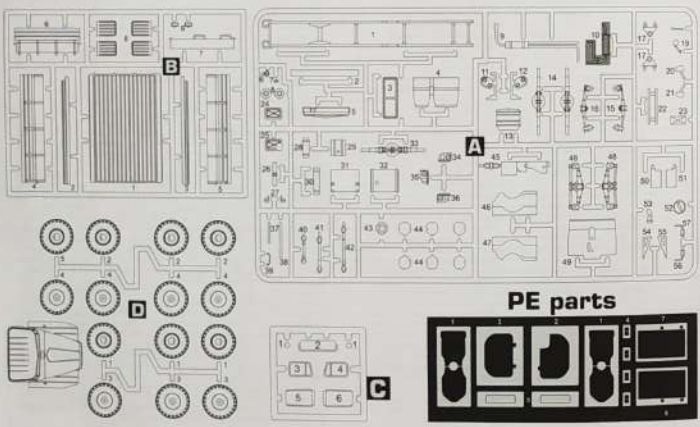
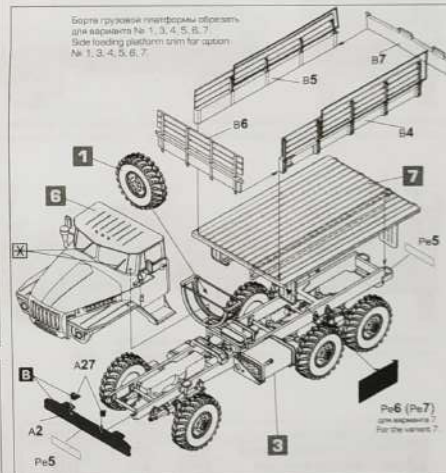
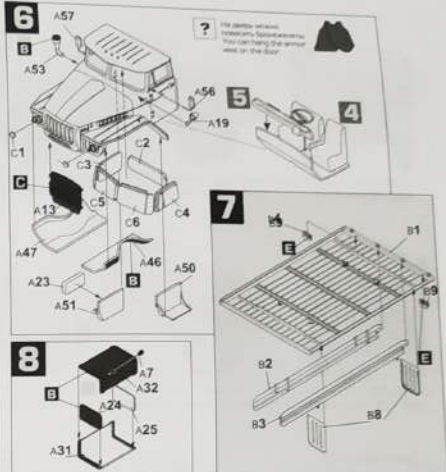
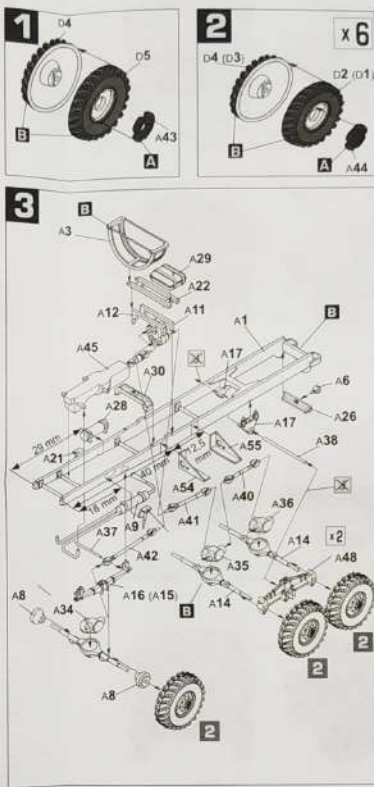

- Не приклеивать / Don't cement
- На выбор / Option
- Сделать 2 детали / Make 2 assemblies
- Сделать самостоятельно / Scratchbuilt